

CONNESSIONI CK3000 EVOLUTION e MK6000

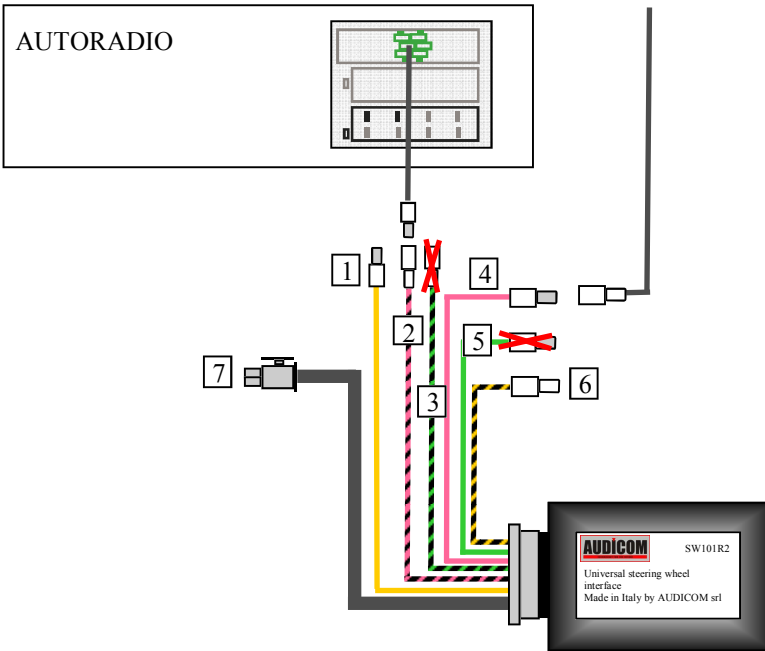

DETTAGLIO DEI COLORI DEI CABLAGGI



- 1 GIALLO = Collegare al MUTE 2 del connettore grigio del kit vivavoce
- 2 ROSA/NERO = Collegare al cavo BUS dell'autoradio
- 3 VERDE/NERO= **NON COLLEGARE**
- 4 ROSA = Collegare al cavo BUS verso l'auto
- 5 VERDE = **NON COLLEGARE**
- 6 GIALLO/NERO Collegare al MUTE del vivavoce (giallo con connettore rosso)
- 7 Al kit vivavoce PARROT ck 3000 evolution / mk6000

CONFIGURAZIONE SWITCHES CON RADIO "FUJITSU"

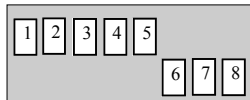

CK3000 evo

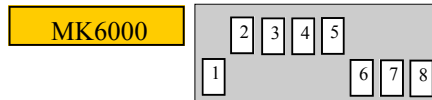

MK6000



CONFIGURAZIONE SWITCHES CON RADIO "BLAUPUNKT"

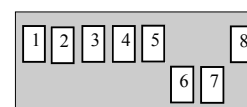

CK3000 evo

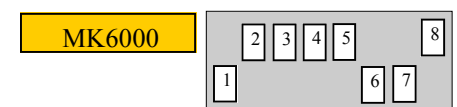

MK6000



CABLAGGI DEDICATI PER INSTALLAZIONE PLUG N PLAY

CP096M

INSTALLAZIONE "PIN TO PIN" CHEVROLET CON AUTORADIO "BLAUPUNKT" CABLAGGIO DEDICATO (CP096M)

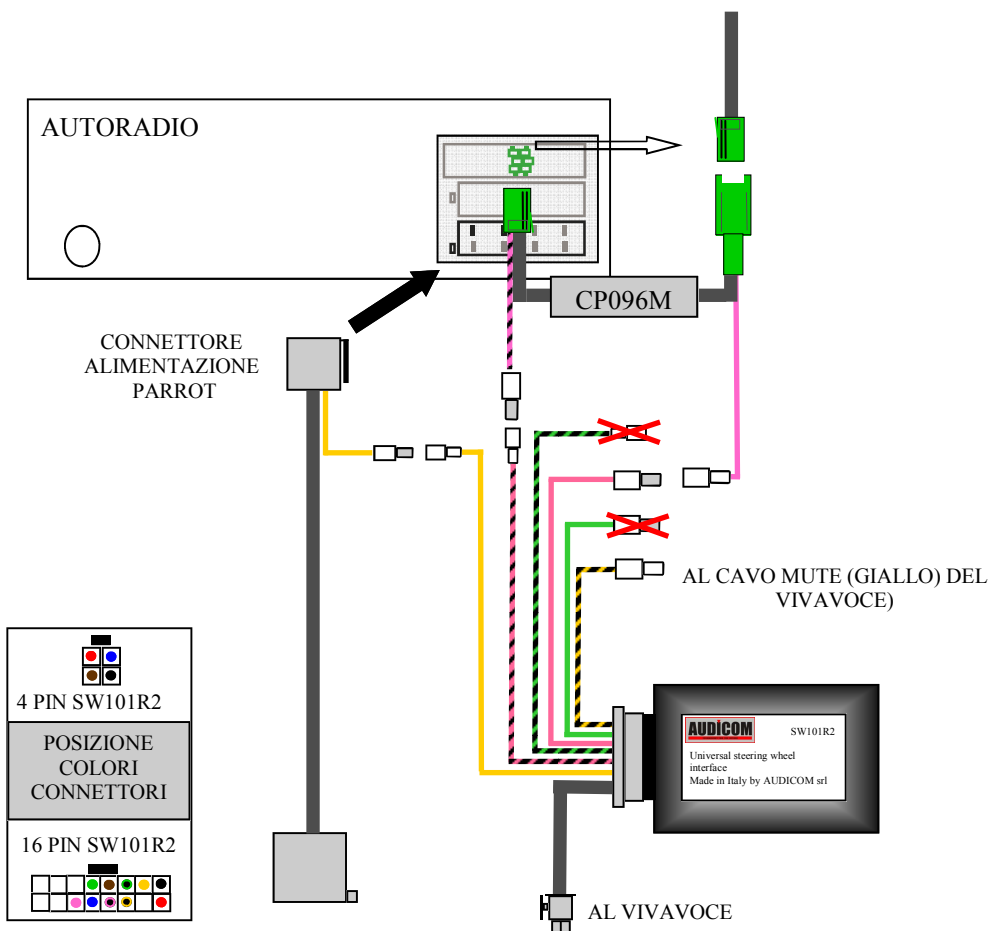

NOTE TECNICHE

Dal connettore dell'autoradio estrarre la parte VERDE del connettore miniiso e collegarla alla femmina del cablaggio CP196M collegare quindi il connettore maschio del CP096M nel connettore miniiso verde nell'autoradio.

Collegare il filo MUTE2 (giallo) del connettore GRIGIO di Parrot al filo GIALLO dell'interfaccia SW101R2.

Questo tipo di BUS è monofilare, collegare quindi solo il filo ROSA/NERO verso la radio e il ROSA verso l'impianto

Non collegare i cavi VERDE e VERDE/NERO

INSTALLAZIONE "PIN TO PIN" CHEVROLET CON AUTORADIO "FUJITSU" CABLAGGIO DEDICATO (CP095M)

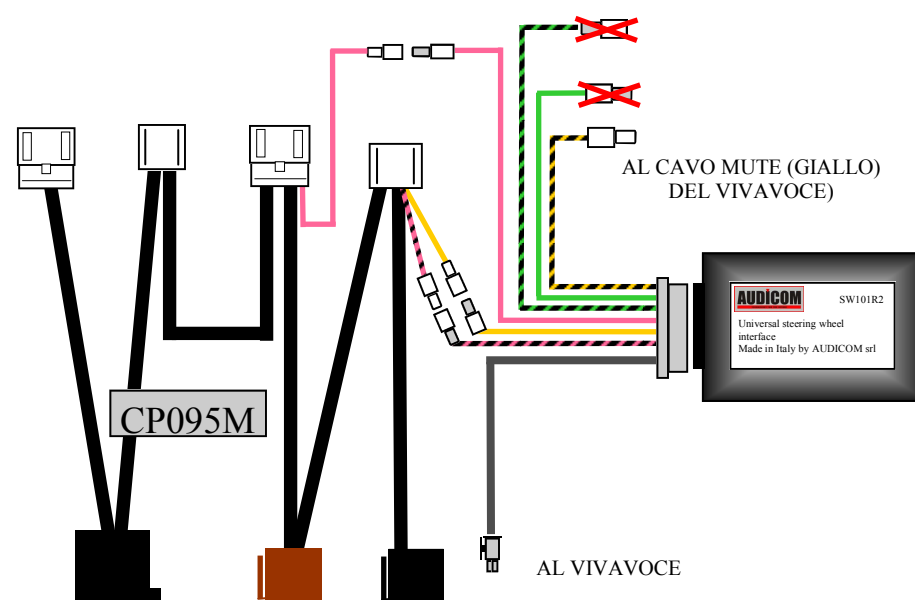

NOTE TECNICHE

Il connettore CP 095 è dedicato alle autoradio Fujitsu generalmente installate sul modello CAPTIVA

Anche in questo caso la linea BUS è monofilare, di conseguenza non è necessario collegare i cavi bus VERDE e VERDE/NERO in uscita dalla centralina SW101R2